

CHERUBINI

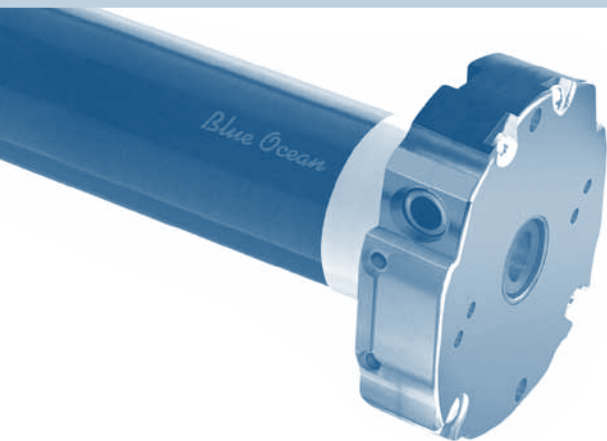

MOTORI TUBOLARI **I**

TUBULAR MOTORS **GB**

ROHRMOTOREN **D**

MOTEURS TUBULAIRES **F**

MOTORES TUBULARES **E**

Serie - Series - Baureihe - Série - Serie

BLUE OCEAN



ISTRUZIONI - INSTRUCTIONS - EINSTELLANLEITUNGEN
INSTRUCTIONS - INSTRUCCIONES

ISTRUZIONI PER LA SICUREZZA

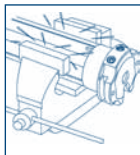

NO

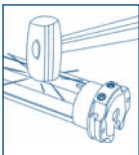

NO

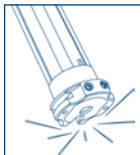

NO



NO



NO

- I motori serie BLUE 35, BLUE 45 e BLUE 58 sono stati realizzati per automatizzare il movimento di avvolgibili e tende da sole. Ogni altro uso è improprio.
 - Non sottoporre il motore tubolare a schiacciamenti, urti, cadute o contatto con liquidi di qualunque natura; non forare né applicare viti per tutta la lunghezza del tubolare.
 - Il diametro minimo del tubo in cui il motore della serie BLUE 35 può essere installato non deve essere inferiore a 40 mm.
 - Il diametro minimo del tubo in cui il motore della serie BLUE 45 può essere installato non deve essere inferiore a 50 mm.
 - Il diametro minimo del tubo in cui il motore della serie BLUE 58 può essere installato non deve essere inferiore a 70 mm.
 - Se il motore viene utilizzato per la movimentazione di tende da sole, rispettare la distanza orizzontale di sicurezza di almeno 40 cm fra la tenda completamente aperta e qualsiasi oggetto permanente.
 - La scelta del motore, nella sua applicazione di utilizzo, deve essere compatibile con i dati di targa indicati sul motore stesso.
 - Il motore tubolare è progettato per un tempo massimo di funzionamento in continuo di 4 minuti.
 - Per manutenzioni e riparazioni rivolgersi a personale tecnico competente.
 - L'installazione deve essere eseguita da personale tecnico nel pieno rispetto delle norme di sicurezza, soprattutto per quanto riguarda i collegamenti elettrici.
 - Danni provocati da forzature, manomissioni o collegamenti errati, non sono coperti da garanzia.
-  - In caso di danneggiamento del cavo di alimentazione rivolgersi al centro di assistenza o a personale tecnico di competenza, al fine di evitare ogni pericolo.

ISTRUZIONI PER L' USO E PER L' INSTALLAZIONE

ATTENZIONE

PER LA SICUREZZA DELLE PERSONE È IMPORTANTE SEGUIRE QUESTE ISTRUZIONI.

CONSERVARE QUESTE ISTRUZIONI.

L' INSTALLAZIONE NON CORRETTA PUÒ CAUSARE GRAVI FERITE.

- L'apparecchio non è destinato ad essere usato da persone (bambini compresi) le cui capacità fisiche, sensoriali o mentali siano ridotte, oppure con mancanza di esperienza o di conoscenza, a meno che esse abbiano potuto beneficiare, attraverso l'intermediazione di una persona responsabile della loro sicurezza, di una sorveglianza o di istruzioni riguardanti l'uso dell'apparecchio. Sorvegliare i bambini perché non giochino con l'azionamento della tapparella o della tenda da sole.
- **NON** permettere ai bambini di giocare con i dispositivi di comando fissi. Tenere i telecomandi fuori dalla portata dei bambini.
- Prima di ogni intervento di manutenzione, installazione o pulizia delle finestre scollegare l'alimentazione del motore.
- Prima di installare il motore di movimentazione, togliere i cavi superflui e disabilitare eventuali apparecchiature non necessarie per il funzionamento del motore stesso.
- Controllare spesso l'installazione per scoprire eventuali sbilanciamenti e segni di usura o danni a cavi e molle. Non usare se è necessaria una riparazione o una regolazione.
- L'interruttore tenuto in tensione manualmente deve essere fissato in vista dell'apparecchio, ma lontano da parti mobili ed a un'altezza superiore a 1,5 m.
- Rispettare scrupolosamente i collegamenti previsti, in caso di dubbi **NON** procedere casualmente, ma consultare personale tecnico competente.
- A tapparella o tenda da sole in movimento tenere lontano le persone dal raggio d'azione.
- Tapparelle: fare attenzione quando si aziona il dispositivo di rilascio manuale in quanto una tapparella alzata può cadere rapidamente se le molle sono deboli o rotte.
- Dispositivi di connessione, supporti e adattatori vengono forniti separatamente. Per l'uso e la scelta consultare il catalogo "Motori Tubolari".

COLLEGAMENTI ELETTRICI

- Per evitare situazioni di pericolo o malfunzionamento, gli elementi elettrici di comando collegati al motore devono essere dimensionati in base alle caratteristiche elettriche del motore stesso.
- I dispositivi di disconnessione devono essere previsti nella rete di alimentazione conformemente alle regole di installazione nazionali.
- I selettori per l'inversione del senso di rotazione del motore devono essere muniti di interblocco meccanico.
- Per modificare il senso di rotazione, invertire i conduttori marrone e nero.
- **NON** collegare due o più motori sullo stesso selettore (collegamento in parallelo). In caso di accoppiamento di due motori utilizzare solamente selettori a più poli.
- **NON** collegare due o più selettori sullo stesso motore.
- In caso di utilizzo all'esterno, utilizzare un cavo di alimentazione a designazione H05RR-F contenuto di carbonio min 2%.

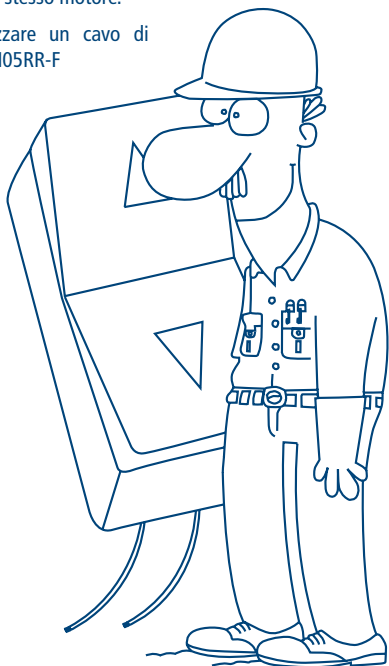
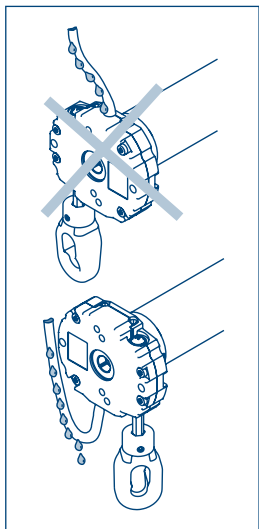

230 V 50 Hz

- 1- marrone
- 2- nero
- 3- azzurro
- 4- giallo-verde

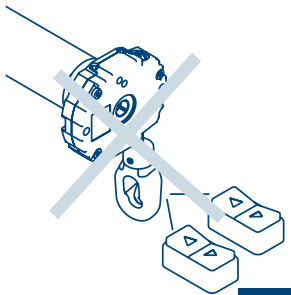
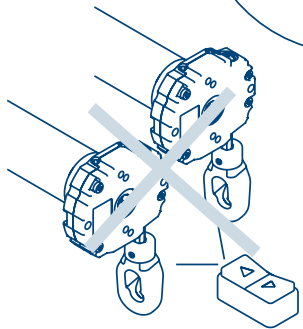
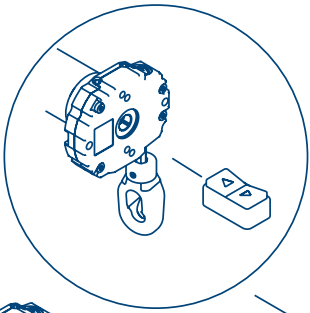
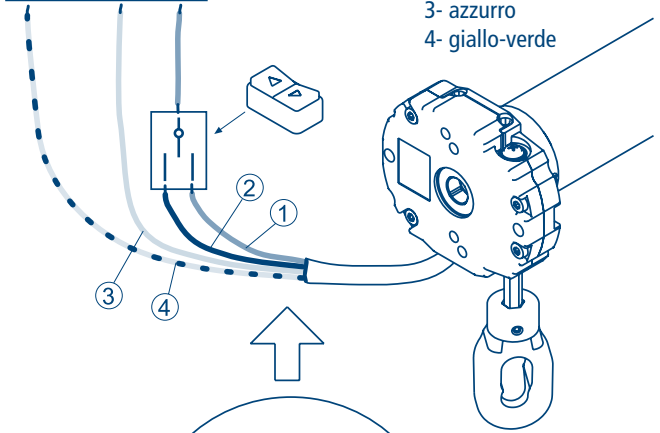

PREPARAZIONE DEL MOTORE

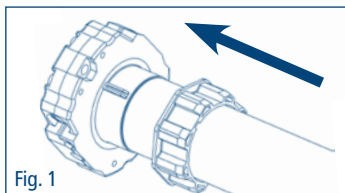
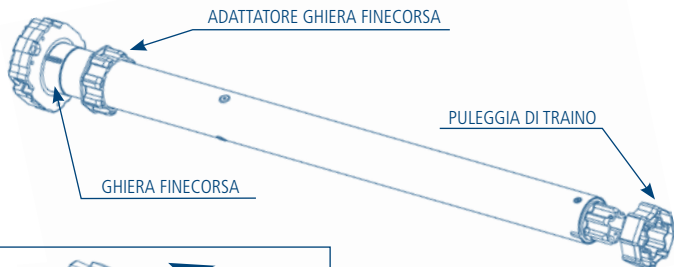

1. Inserire l'adattatore sulla ghiera facendo combaciare la scanalatura con la tacca di riferimento e spingere fino alla battuta.

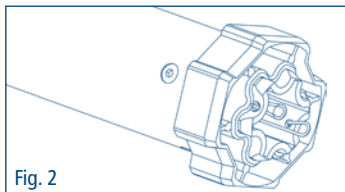

2. Montare la puleggia di traino sul perno del motore fino allo scatto della molla di fermo.

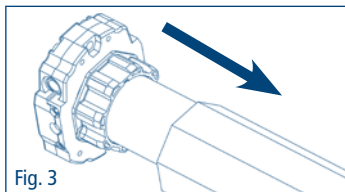

3. Introdurre completamente il motore nel tubo di avvolgimento.

NB: Nel caso di tubi con profilo tondo la puleggia di traino deve essere fissata al tubo, questa operazione è a carico dell'installatore. Per altri profili di tubo il fissaggio è facoltativo.

REGOLAZIONE DEI FINECORSA

I motori tubolari Blue Ocean prevedono un sistema di finecorsa elettromeccanici che interrompono l'alimentazione quando la tenda o l'avvolgibile raggiungono il limite di apertura e di chiusura. Per regolare questi limiti ed adattarli al caso specifico è sufficiente agire sulle due viti di regolazione posizionate sulla testa del motore. I limiti di finecorsa sono preimpostati a circa 3 giri di rullo.

1. Per individuare quale delle due viti utilizzare basta osservare il senso di rotazione della ghiera finecorsa: se la ghiera finecorsa trascinata dal rullo ruota nella direzione A, utilizzare la vite di regolazione A per regolare il finecorsa in quel senso. Se la direzione è opposta (B) utilizzare la vite di regolazione B.
2. Azionare la tenda o l'avvolgibile nella direzione in cui si vuole regolare il primo finecorsa. Dopo qualche giro il motore si ferma nel punto finecorsa preimpostato.
3. Ruotare la vite di regolazione adeguata al senso di rotazione (punto 1) nella direzione + fino al raggiungimento della posizione desiderata.
4. Invertire il senso di rotazione del motore e regolare il secondo finecorsa.

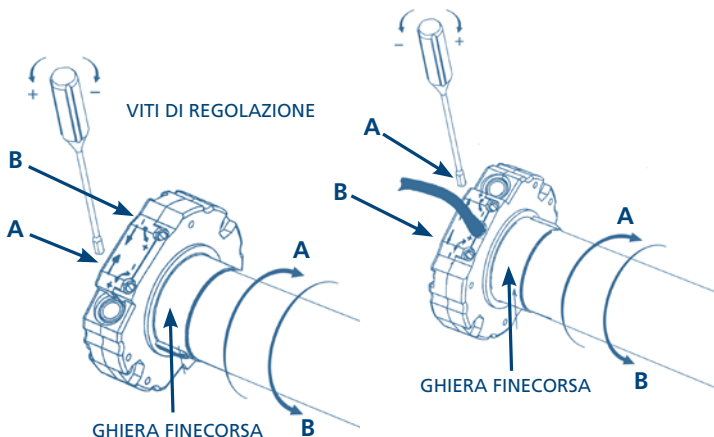

SAFETY INSTRUCTIONS

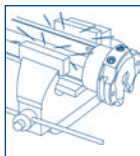

NO

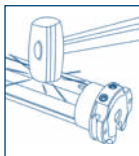

NO

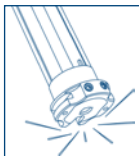

NO



NO



NO

- The BLUE 35, BLUE 45 and BLUE 58 series of motors is designed only to automate the movement of rolling shutters and sun awnings. Any other use is improper.
 - Do not squash, crush, drop or wet the tubular motor with any kind of liquid; do not pierce and do not apply any screw along the tubular section.
 - The motor of series BLUE 35 must be installed in a tube with a minimum diameter of 40 mm.
 - The motor of series BLUE 45 must be installed in a tube with a minimum diameter of 50 mm.
 - The motor of series BLUE 58 must be installed in a tube with a minimum diameter of 70 mm.
 - If the motor is used to move sun awnings, keep a safety horizontal distance of at least 40 cm between the fully opened awning and any permanent object.
 - The choice of the motor, in its use application, must be compatible with the rating marked on the motor itself.
 - The tubular motor is designed to work non-stop for a maximum of 4 minutes.
 - Only professional technicians must perform maintenance and repairs.
 - Only professional technicians must perform installation, complying with all safety instructions, especially those regarding electrical connections.
 - The guarantee does not cover any damage caused by misuse, straining, tampering or incorrect connections.
-  - If the cable is damaged please call the assistance centre or qualified technical staff, in order to avoid any hazard.

USE AND INSTALLATION INSTRUCTIONS

WARNING

IT IS IMPORTANT TO FOLLOW THESE INSTRUCTIONS FOR PERSONAL SAFETY

KEEP THESE INSTRUCTIONS.

INCORRECT INSTALLATION CAN CAUSE SEVERE INJURIES.

- This appliance is not intended for use by persons (including children) with reduced physical, sensory or mental capabilities, or lack of experience and knowledge, unless they have been given supervision or instruction concerning use of the appliance by a person responsible for their safety. Children should be supervised to ensure that they do not play with appliance.
- **DO NOT** allow children to play with fixed controls. Keep remote controls away from children.
- Before each maintenance intervention, installation or window cleaning switch off the motor power supply.
- Before installing the drive motor, remove any unnecessary cables and disconnect any equipment not required for the working of the motor itself.
- Frequently examine the installation for imbalance and signs of wear or damage to cables and springs. **DO NOT** use if repair or adjustment is necessary.
- The switch, kept manually under tension, must be fixed near the equipment, but far from the mobile parts and at a height of at least 1.5m.
- During connection follow the instructions thoroughly. If you have any doubt, **NEVER** act at random but consult competent technicians.
- Keep persons away from moving awnings and rolling shutters.
- Shutters: take care when operating the manual release with shutter open since it may fall rapidly due to weak or broken springs.
- Connection devices, supports and adaptors are not supplied with our motors but separately. For use and choice consult the "Tubular motors" catalogue.

ELECTRICAL CONNECTIONS

- To prevent any danger or malfunction, the size of electrical control components connected to the motor must be compatible with the electrical features of the motor.
- Means for disconnection must be incorporated in the fixed wiring in accordance with the national installation standards.
- The selectors inverting the direction of rotation of the motor must be provided with mechanical interlocking.
- Invert the brown and the black conductor to change the direction of rotation.
- **NEVER** connect two or more motors to the same selector (parallel connection) If you couple two motors, use multi-poles selectors only.
- **NEVER** connect two or more selectors to the same motor.
- For outdoor use, provide the appliance with a supply cable with designation H05RR-F containing at least 2% of carbon.

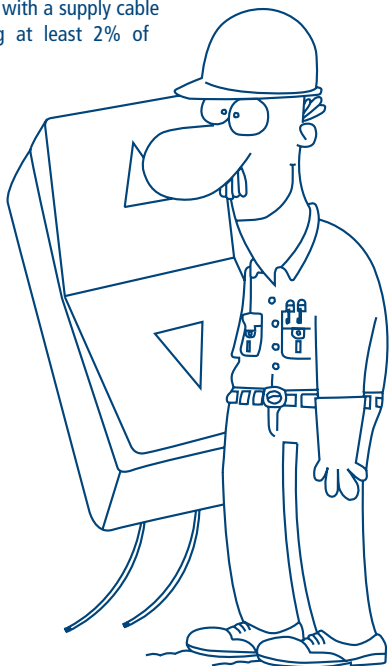
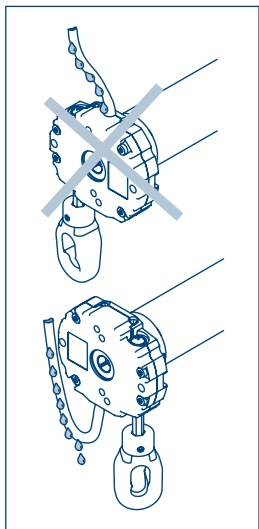

230 V 50 Hz

- 1- brown
- 2- black
- 3- light blue
- 4- yellow-green

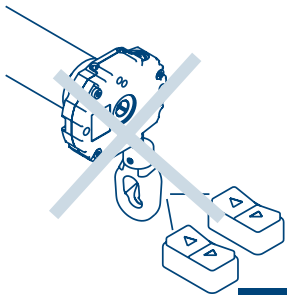
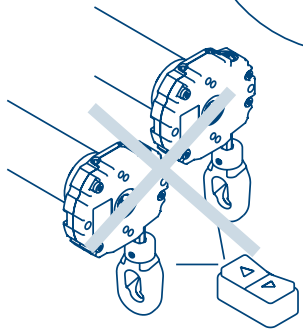
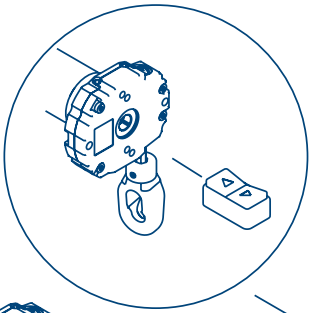
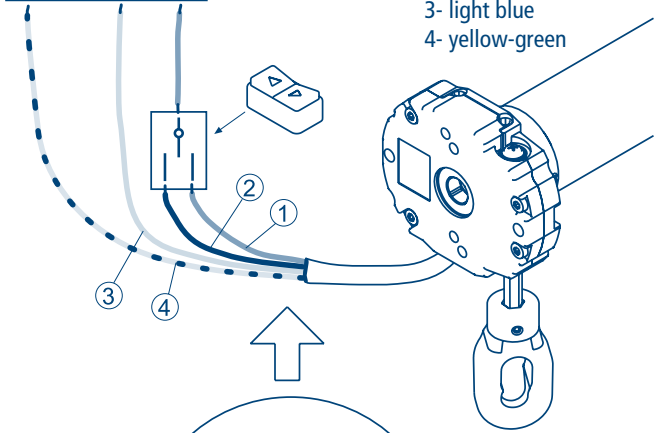

HOW TO PREPARE THE MOTOR

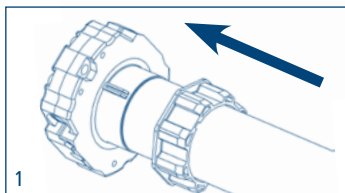
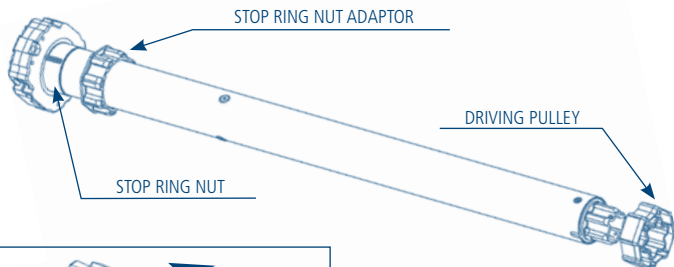

1. Insert the adaptor in the stop ring nut mating the groove with the reference notch and push till they touch.

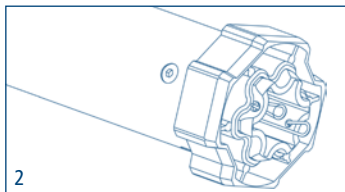

2. Fix the driving pulley on the motor pin until the stop pin clicks.

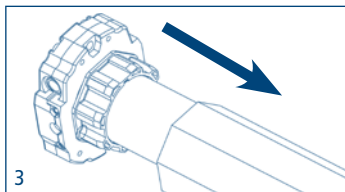

3. Insert the motor fully in the rolling tube.

NB: If you use tubes with a round form, the driving pulley must be fixed to the tube, and the installation is to be paid by the person who installs the system. For other forms the fixing is optional.

ADJUSTEMENT OF THE LIMIT SWITCHES

Blue Ocean tubular motors are provided with a system of electromechanical limit switches that stop the feed when the awning or the rolling shutter get to the maximum opening or closing limits. To adjust these limits and adapt them to any need, simply screw or unscrew the two adjusting screws on the motor head. The limits of the limit switches are preset at about three turns of the roller.

1. To decide which adjusting screw to fix, simply watch the direction of rotation of the stop ring nut: if the stop ring nut pulled by the roller goes in direction A, use the adjusting screw A to set the limit switch in that direction. If it goes to the opposite direction (B), use the adjusting screw B.
2. Start up the awning or the rolling shutter in the direction in which you wish to set the first limit switch. After a few turns the motor will stop on the preset stop.
3. Screw the adjusting screw suited to the direction (see point 1.) in direction "+" till it gets to the chosen position.
4. Invert the engine sense of direction and set the second limit switch.

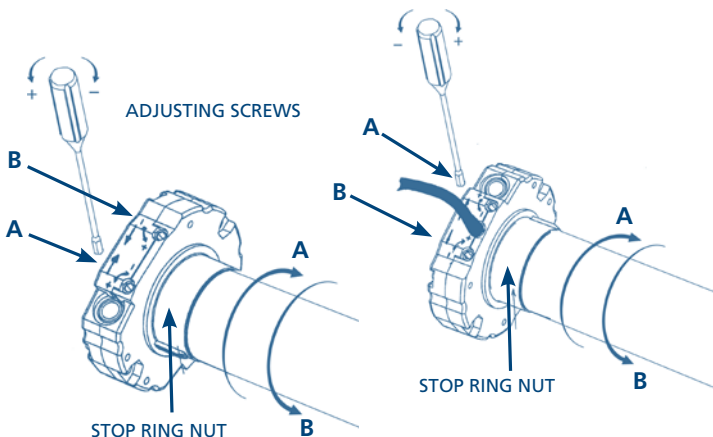

SICHERHEITSVORSCHRIFTEN

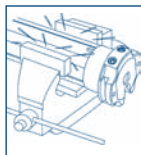

NEIN

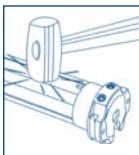

NEIN

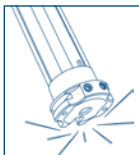

NEIN



NEIN



NEIN

- Die Motoren der Reihen BLUE 35, BLUE 45 und BLUE 58 sind ausschließlich für den Antrieb von Rollläden und Markisen konzipiert. Jede andere Nutzung ist unsachgemäß.
- Den Rohrmotor auf der ganzen Länge keinem Druck oder Schlägen aussetzen; mit keiner Flüssigkeit in Verbindung bringen; nicht anbohren sowie auf der ganzen Länge mit keinerlei Schrauben versehen.
- Der minimalste Einbaudurchmesser, worin die Motoren der Serie BLUE 35 eingebaut werden, darf 40 mm nicht unterschreiten.
- Der minimalste Einbaudurchmesser, worin die Motoren der Serie BLUE 45 eingebaut werden, darf 50 mm nicht unterschreiten.
- Der minimalste Einbaudurchmesser, worin die Motoren der Serie BLUE 58 eingebaut werden, darf 70 mm nicht unterschreiten.
- Bei Verwendung des Motors bei Markisen einen horizontalen Sicherheitsabstand von 40 cm, zwischen ausgefahrenen Armen und jeglichem festen Gegenstand, einhalten.
- Die Auswahl des richtigen Motors muss mit den Daten auf dem Motorenetikett kompatibel sein.
- Der Motor wurde für eine maximale Einschaltdauer von 4 Minuten entwickelt.
- Bei Service und Reparaturen, sich an technisch geschultes Fachpersonal wenden.
- Die Installation der elektrischen Anschlüsse muss von geschultem Personal unter Einhaltung der Sicherheitsvorschriften durchgeführt werden.
- Die durch unsachgemäße Handhabung oder irrtümlichen Anschluss hervorgerufene Schäden sind von der Garantie ausgeschlossen.



- Zur Vermeidung von Unfallrisiken, wenden Sie sich im Falle eines beschädigten Netzkabels an das nächste Servicecenter oder fordern Sie geschultes Fachpersonal an.

ANLEITUNG ZUR BENUTZUNG UND MONTAGE

ACHTUNG

FÜR DIE SICHERHEIT DER PERSONEN IST ES WICHTIG DEN VORLIEGENDEN ANLEITUNGEN ZU FOLGEN UND DIESE AUFZUBEWAHREN.

EIN FALSCHER ANSCHLUSS DER MOTOREN, KANN SCHWERE VERLETZUNGEN HERVORRUFEN.

- Das Gerät ist nicht als Spielzeug für Kinder und Erwachsene mit körperlichen Schwächen, gemindertem Bewusstsein, mangelnder Erfahrungen und Kenntnisse gedacht. Außer diese sind durch verantwortliches Sicherheitspersonal beaufsichtigt oder zur Benutzung instruiert worden. Zur Verhinderung das Rollläden oder Markisen aus Freude am Spiel betätigt werden sind Kinder zu beaufsichtigen.
- Verboten Sie Kindern das spielen an den festen Bedienschaltern. Halten Sie die Handsender von den Kindern fern.
- Vor jedem Eingriff (Installation, Instandhaltung, Fensterreinigung oder ähnliches), ist die Stromzufuhr zum Motor zu unterbrechen.
- Vor der Montage des Rohrmotors überzählige, Kabel und jede andere, zur Funktion des Motors nicht notwendige Vorrichtung entfernen.
- Die Installationen sind periodisch auf Abnutzung, Gleichgewicht, Schäden an Kabeln und Federn zu prüfen. Sollten eine Wartung nötig sein darf die Anlage nicht benutzt werden.
- Unter Spannung stehende Schalter müssen fern von beweglichen Gegenständen auf einer Mindesthöhe von 1,5m montiert werden und vom Antrieb her sichtbar sein.
- Die vorgesehenen Anschlüsse vorbehaltlos einhalten, im Zweifelsfall NICHT ohne weiteres Vorgehen, sondern geschultes Fachpersonal zu Rate ziehen.
- Bei fahrenden Rollläden oder Markisen, Personen fernhalten.
- Rollläden: Vorsicht wenn die Auslösevorrichtung betätigt wird. In Falle von schwachen oder beschädigten Federn kann der Rollladen rapide nach unten schnellen.
- Anschlussvorrichtungen, Motorlager und Adapter werden separat geliefert. Zur richtigen Auswahl des Motors den Katalog „Rohrmotoren“ konsultieren.

ELEKTRISCHE ANSCHLÜSSE

- Um Gefahrensituationen oder Fehlfunktionen zu vermeiden, müssen alle mit den Motoren verbundenen Steuerelemente auf die Leistung des entsprechenden Motors abgestimmt sein.
- Die Trennvorrichtungen müssen im Stromnetz Konform der Nationalen Installationsregeln und Vorschriften vorgesehen werden.
- Die Drehrichtungsschalter müssen mit einer mechanischen Zwischenschaltung versehen sein.
- Zur Umkehrung der Drehrichtung, das Braune und Schwarze Kabel umhängen.
- **Nicht** zwei oder mehr Motoren an einen Schalter anschließen. (Keine Parallelschaltung!). Bei Verwendung von zwei oder mehr Motoren, mehrpolige Schalter verwenden.
- **Nicht** zwei oder mehr Schalter an einem Motor anschließen.
- Für die Aussenverwendung muss grundsätzlich ein Kabel mit 2% Kohlenstoff (Bezeichnung H05RR-F) verwendet werden. Die Netzanschlussleitung dieses Antriebs darf nur durch den gleichen Leitungstyp ersetzt werden.

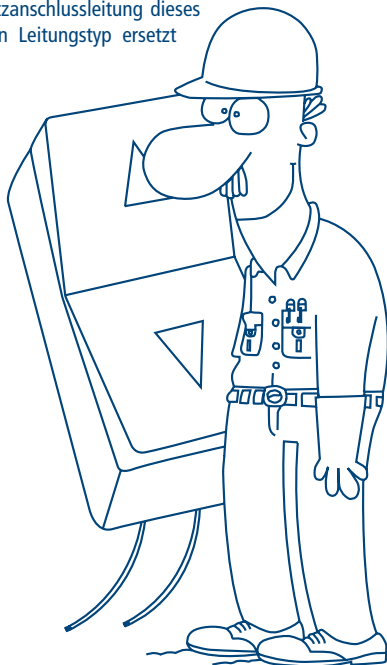
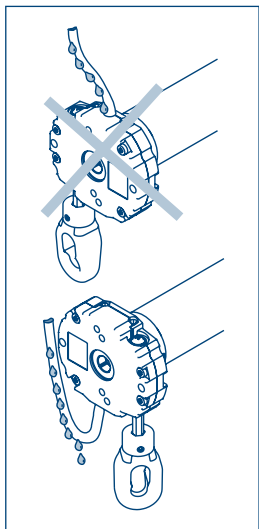

230 V 50 Hz

- 1- Braun
- 2- Schwarz
- 3- Blau
- 4- Gelb-Grün

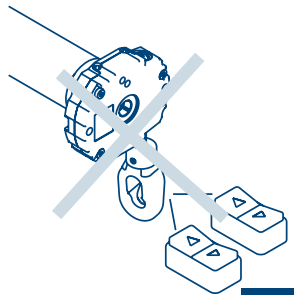
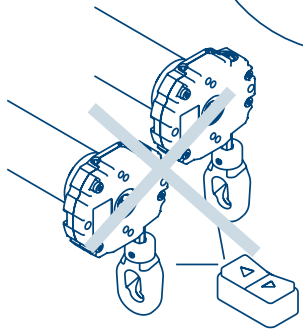
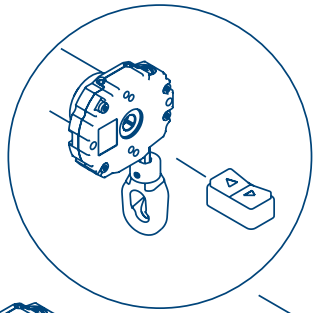
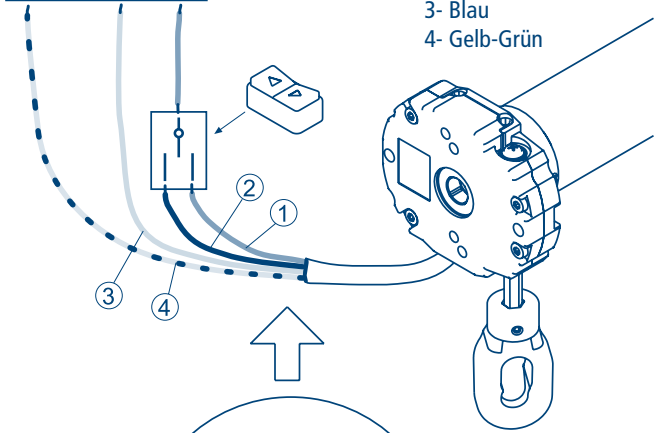

EINFACHE INSTALLATION

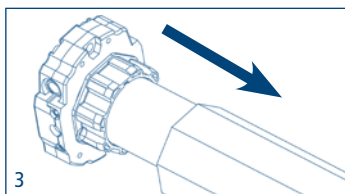
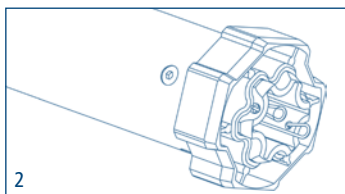
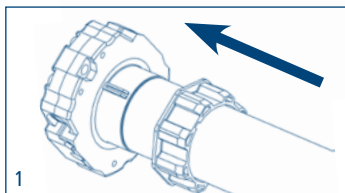
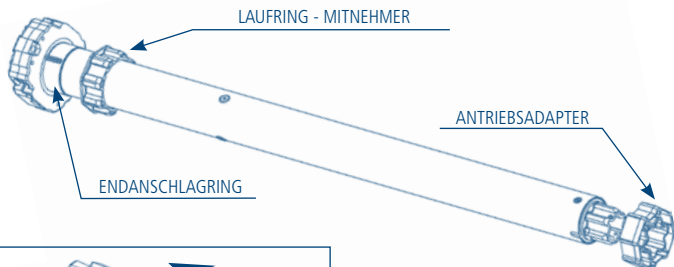

Bem: Bei Rundrohren muss der Antriebsadapter am Rohr befestigt werden. Diese Operation geht zu Lasten des Installateurs. Bei anderen Rohrprofilen ist die Befestigung fakultativ.

EINSTELLUNG DER ENDABSCHALTUNG

Die Rohrmotoren der Reihe Blue Ocean sind mit einer elektromechanischen Endabschaltung ausgestattet die bei Erreichung der Endposition, die Stromzufuhr unterbricht. Um die Endpositionen einzustellen und diese der entsprechenden Rollladen oder Markisedimension anzupassen, genügt es mit dem mitgelieferten flexiblen Einstellhilfe an den beiden Einstellschrauben am Motorkopf zu drehen. Im Auslieferungszustand ist die Endabschaltung bei ca. 3 Rohrumdrehungen voreingestellt.

1. Bei Links- oder Rechtseinbau gilt grundsätzlich:
 - Stellschraube A zur Einstellung der Endposition der Drehrichtung A.
 - Stellschraube B zur Einstellung der Endposition der Drehrichtung B.
2. Den Motor in die gewünschte Richtung laufen lassen um die erste Endposition einzustellen. Der Motor schaltet gemäss der Voreinstellung nach ca. 3 Umdrehungen ab.
3. Nun mit der Einstellhilfe an der entsprechenden Einstellschraube im Uhrzeigersinn (+) zur Erreichung der Endposition drehen.
4. Um die zweite Endposition einzustellen in die entgegengesetzte Richtung laufen lassen und die Schritte wiederholen.

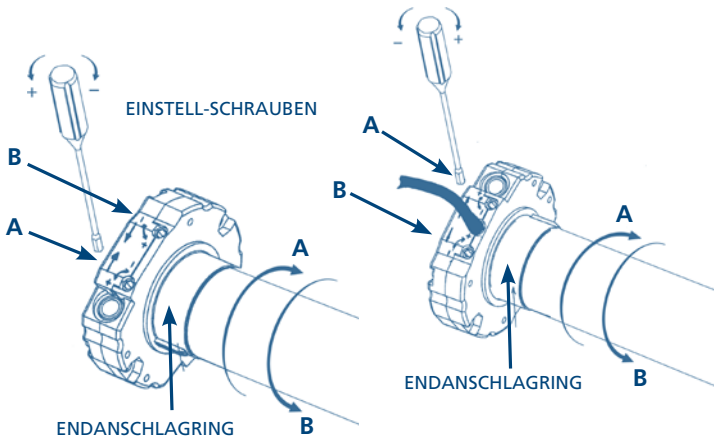

CONSIGNES DE SÉCURITÉ

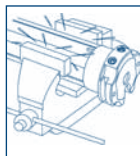

NO

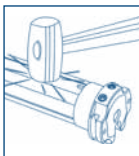

NO

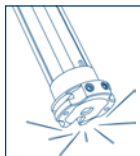

NO



NO



NO

- Les moteurs série BLUE 35, BLUE 45 et BLUE 58 sont conçus pour la motorisation de volets roulants et stores, tout autre utilisation doit faire l'objet d'un accord de nos services techniques.
- Ne pas écraser, frapper ou faire tomber le moteur tubulaire. Ne pas percer ou appliquer de vis sur toute la longueur du moteur tubulaire. Ne pas exposer aux intempéries, ni à aucun genre de liquide.
- Le moteur série BLUE 35 doit être installé dans un tube de 40 mm minimum.
- Le moteur série BLUE 45 doit être installé dans un tube de 50 mm minimum.
- Le moteur série BLUE 58 doit être installé dans un tube de 70 mm minimum.
- Respecter la distance de sécurité de 40 cm entre le store complètement ouvert et tout objet fixe.
- Le choix du moteur, dans son application, doit être compatible avec les données indiquées sur le moteur même.
- Le moteur tubulaire a été conçu pour un usage intermittent et pour un fonctionnement continu de 4 minutes maximum.
- Réparations et démontages ne sont autorisés que dans nos ateliers ou en station technique agréée.
- L'installation doit être faite par du personnel technique qualifié en respectant les normes de sécurité, surtout pour ce qui concerne les branchements électriques.
- Les dégâts dus à une mauvaise installation, mauvaise utilisation, défaut d'entretien, ou un mauvais branchement ne sont pas couverts par la garantie.



- En cas de dégât du câble d'alimentation, s'adresser à nos ateliers ou à une station technique agréée pour remise en état, afin d'éviter tout danger.

INSTRUCTIONS D'UTILISATION ET D'INSTALLATION

ATTENTION

POUR LA SECURITE DES PERSONNES IL EST IMPORTANT DE RESPECTER LES INSTRUCTIONS SUIVANTES. CONSERVER CES INSTRUCTIONS. UNE INSTALLATION INCORRECTE PEUT CAUSER DES BLESSURES GRAVES

- L'appareil n'est pas destiné à être utilisé par personnes (enfants inclus) qui ont des capacités physiques, mentales et sensoriales réduits, ou sans expérience ou sans connaissance à moins que ils ont pu bénéficier, grâce à l'intermédiation d'une personne responsable de leur sécurité, d'une surveillance ou d'instructions sur l'appareil utilisé. Faire attention que les enfants ne jouent pas avec l'activation du store ou volet roulant.
- **NE PAS** laisser jouer les enfants avec les dispositifs de commande fixes. Ne pas laisser les émetteurs à la portée des enfants.
- Avant toute manutention, installation ou nettoyage des fenêtres couper l'alimentation du moteur tubulaire.
- Avant d'installer le moteur, enlever les câbles superflus et débrancher tout appareil non nécessaire pour le fonctionnement du moteur.
- Vérifier l'installation pour découvrir s'il y a des déséquilibres ou de signes d'usure ou dommages dans les câbles ou les ressorts. **NE PAS** utiliser si c'est nécessaire une réparation ou un réglage.
- L'interrupteur « sous tension » doit être fixé à une hauteur minimum de 1,5 mètre, à distance suffisante de tout objets en mouvement et à portée de vue du store ou du volet roulant commandé.
- Respecter les instructions données, en cas de doute consulter nos services techniques agréés.
- Pendant l'ouverture et la fermeture du store ou du volet roulant garder les personnes éloignées du rayon d'action.
- Volets roulants: faire attention à actionner le dispositif de remise manuel parce que la volet roulant monté peut tomber rapidement si les ressorts sont faibles ou cassés.
- Les dispositifs de connections, les supports et adaptations viennent en plus et sont fournis séparément. Pour l'utilisation et le choix veuillez consulter le catalogue "Moteurs tubulaires" ou nos services techniques agréés.

CONNEXIONS ÉLECTRIQUES

- Pour éviter toutes situations de danger ou un mauvais fonctionnement, les éléments électriques de commande reliés au moteur doivent être appropriés en fonctions des caractéristiques du moteur.
- Les dispositifs de déconnexion doivent être prévus dans le réseau d'alimentation selon les règles d'installation nationales.
- Les touches d'inversion du sens de rotation du moteur doivent être pourvues d'un blocage mécanique (pour ne pas alimenter la Montée/Descente en même temps).
- Pour modifier le sens de rotation, inverser les câbles Marron et Noir.
- **NE PAS** relier 2 ou plusieurs moteurs au même inverseur. En cas d'un branchement de 2 moteurs sur un seul inverseur utiliser impérativement un inverseur de type bipolaire.
- **NE PAS** relier 2 ou plusieurs inverseurs au même moteur.
- Pour l'utilisation à l'extérieur l'appareil doit utiliser un câble avec désignation H05RR-F contenant au moins 2% de carbone.

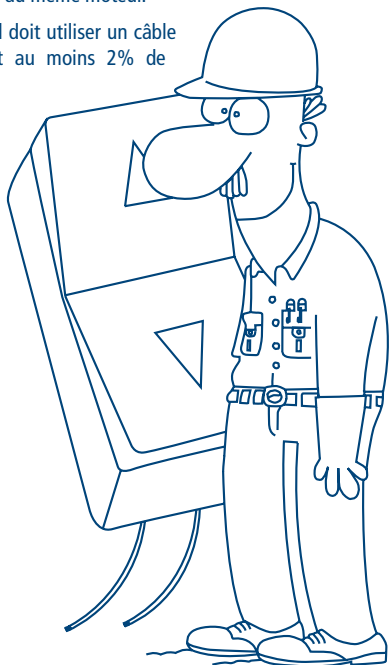
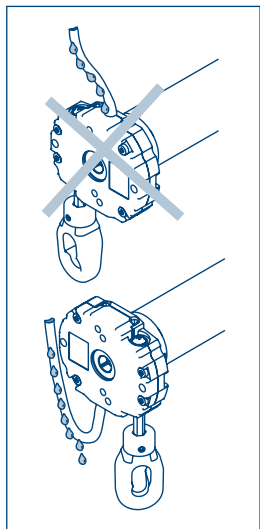

230 V 50 Hz

- 1- marron
- 2- noir
- 3- bleu
- 4- jaune-vert

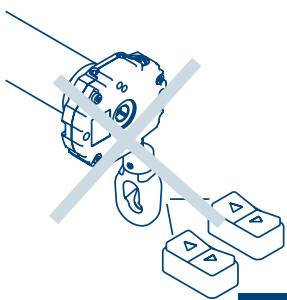
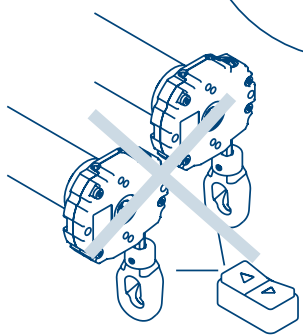
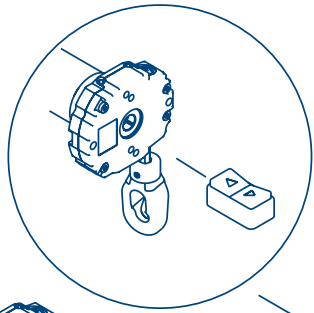
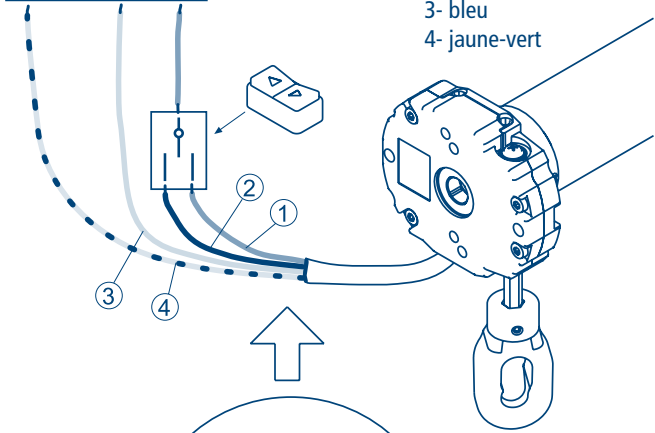

PRÉPARATION DU MOTEUR

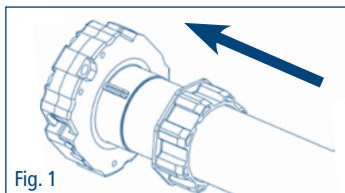
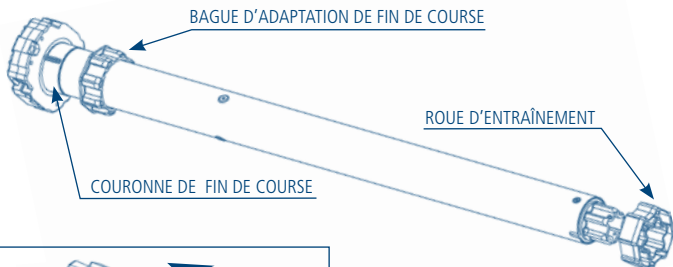

Fig. 1

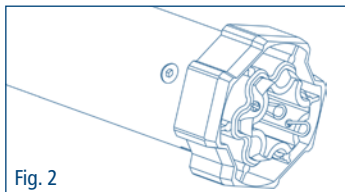

Fig. 2

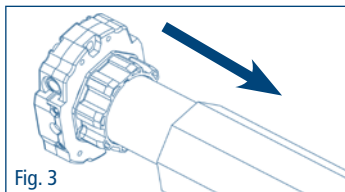

Fig. 3

1. Insérer la bague d'adaptation sur la couronne de fin de course en insérant l'encoche dans le repère rainuré et pousser jusqu'en butée.

2. Monter la roue sur l'axe de sortie du moteur jusqu'à enclenchement du ressort d'arrêt.

3. Introduire complètement le moteur dans le tube.

NB: En cas de tube rond ou lisse la roue doit être fixée au tube, cette opération est à la charge du monteur. Pour les autres tubes la fixation est facultative mais fortement conseillée.

RÉGLAGE DES FINS DE COURSES

Les moteurs tubulaires " Blue Ocean " ont un système des fins de course électromécaniques qui interrompt la tension de service 230 V quand le store ou le volet arrive à ses fins de course. Pour régler ces limites, agissez sur les deux vis de réglage positionnées sur la tête du moteur. Les limites de fin de course sont pré-réglés en usine à plus ou moins trois tours dans chaque sens.

1. Pour savoir laquelle des 2 vis utiliser, il suffit de regarder le sens de rotation du volet ou du store: si le tube tourne dans la direction A, il faudra utiliser la vis A pour régler le fin de course dans ce sens. Si la direction est opposée (B) il faudra utiliser la vis B.
2. Faire fonctionner le store ou le volet roulant dans la direction dans laquelle on veut régler le premier fin de course. Après quelques tours le moteur s'arrête au point limite pré-réglé.
3. Tourner la vis de réglage relative au sens de rotation (voir point 1) en direction " + " jusqu'à arriver à la position désirée.
4. Inverser le sens de rotation du moteur et régler le deuxième fin de course.

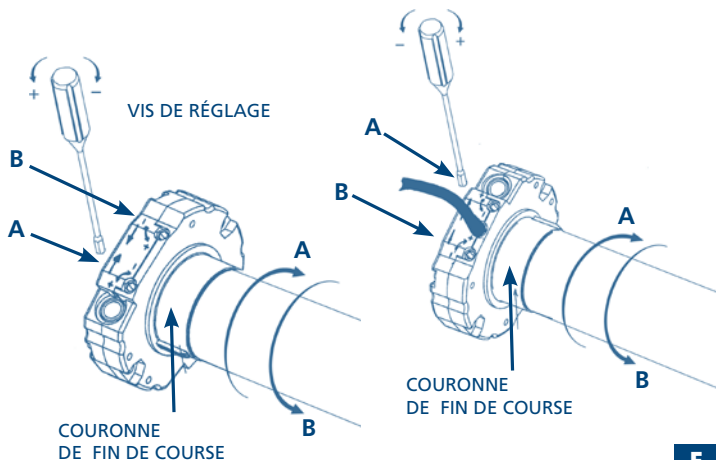

INSTRUCCIONES DE SEGURIDAD

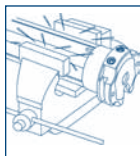

NO

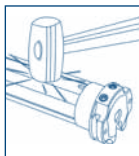

NO

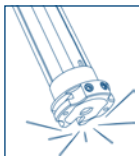

NO



NO



NO

- Los motores serie BLUE 35, BLUE 45 y BLUE 58 han sido realizados para automatizar el movimiento de persianas enrollables y toldos; cualquier otro tipo de uso es impropio.
- No someter el motor tubular a aplastamientos, golpes, caídas o contacto con líquidos de cualquier naturaleza; no perforar ni aplicar tornillos a lo largo de todo el tubo.
- El diámetro mínimo del tubo donde se puede instalar el motor de la serie BLUE 35, no tiene que ser inferior a los 40 mm.
- El diámetro mínimo del tubo donde se puede instalar el motor de la serie BLUE 45, no tiene que ser inferior a los 50 mm.
- El diámetro mínimo del tubo donde se puede instalar el motor de la serie BLUE 58, no tiene que ser inferior a los 70 mm.
- Si el motor se utiliza para el manejo de toldos, respetar la distancia horizontal de seguridad de al menos 40 cm entre el toldo completamente abierto y cualquier objeto permanente.
- La elección del motor, en su aplicación de utilización, tiene que ser compatible con los datos indicados en la placa del propio motor.
- El motor tubular ha sido ideado para un tiempo máximo de funcionamiento continuo de 4 minutos.
- Para el mantenimiento y reparaciones recurrir a personal técnico competente.
- La instalación tiene que ser efectuada por personal técnico con pleno respeto de las normas de seguridad, sobre todo en lo referente a las conexiones eléctricas.
- Daños provocados por forzamientos, manumisiones o conexiones equivocadas, no están cubiertos por la garantía.



- En el caso de rotura o daños en el cable de alimentación del motor, dirigirse al centro de asistencia o a personal técnico especializado, para evitar todo peligro.

INSTRUCCIONES DE USO E INSTALACIÓN

ATENCIÓN

PARA LA SEGURIDAD DE LAS PERSONAS ES IMPORTANTE SEGUIR ESTAS INSTRUCCIONES. CONSERVAR ESTAS INSTRUCCIONES.

UNA INSTALACIÓN INCORRECTA PUEDE CAUSAR GRAVES HERIDAS.

- El aparato no está destinado para ser usado por personas (niños incluidos) cuyas capacidades físicas, psíquicas o mentales estén disminuidas, o bien carezcan de experiencia o conocimiento, a menos que se hayan podido beneficiar, a través de la intermediación de una persona responsable de su seguridad, de una vigilancia o de instrucciones atenciosas del uso del aparato. Vigilar a los niños para que no jueguen con el accionamiento de la persiana o el toldo.
- **NO** permitir que los niños jueguen con los dispositivos de mando fijos y móviles. Mantener los emisores fuera del alcance de los niños.
- Antes de cualquier operación de mantenimiento, instalación o limpieza de las ventanas desconectar la alimentación del motor.
- Antes de instalar el motor de desplazamiento, eliminar los cables superfluos y deshabilitar eventuales instrumentaciones no necesarias para el funcionamiento de dicho motor.
- Controlar a menudo el sistema para descubrir eventuales inestabilidades y señales de desgaste o daños en cables y resortes. **NO** utilizar el sistema si fuera necesaria una reparación o regularización.
- El interruptor de tensión manual debe estar fijado a la vista del aparato, pero lejos de cualquier parte móvil y a una altura superior de 1,5 m.
- Respetar escrupulosamente las conexiones previstas, en caso de dudas **NO** proseguir casualmente sino consultar al personal técnico competente.
- Cuando la persiana enrollable o toldo esté en movimiento mantener lejos las personas del radio de acción.
- Persiana: prestar atención cuando se acciona el dispositivo de liberalización manual en lo que respecta a una persiana subida, puede caer rápidamente si los tirantes están débiles o rotos.
- Dispositivos de conexión, soportes y adaptadores, se suministran a parte. Para el uso y la elección consultar el catálogo "Motores Tubulares".

CONEXIONES ELÉCTRICAS

- Para evitar situaciones de peligro o un mal funcionamiento, los elementos eléctricos de mando conectados al motor tienen que ser dimensionados según las características eléctricas del propio motor.
- La desconexión de dispositivos deben ser previstas en la red eléctrica conforme a las reglas de instalación nacionales.
- Los selectores para la inversión del sentido de rotación del motor tienen que estar provistos de interbloqueo mecánico.
- Para modificar el sentido de rotación, invertir los conductores marrón y negro.
- **NO** conectar más de un motor en el mismo selector (conexión en paralelo). En caso de acoplamiento de dos motores utilizar solamente selectores de más polos.
- **NO** conectar más de un selector en el mismo motor.
- En el caso de utilización en el exterior, utilizar un cable de alimentación con designación H05RR-F con un contenido mínimo en carbón del 2%.

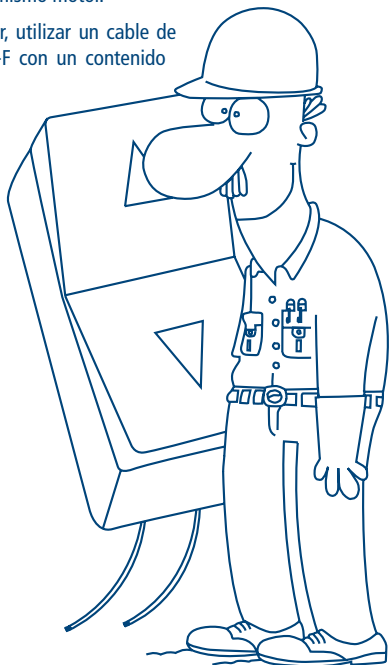
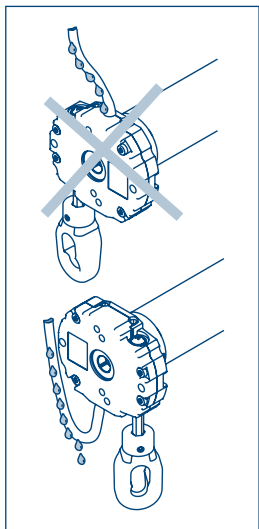

230 V 50 Hz

- 1- marrón
- 2- negro
- 3- azul
- 4- amarillo-verde

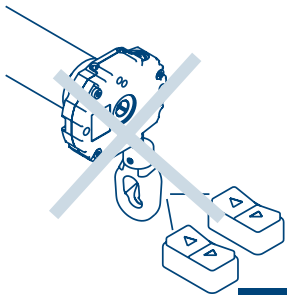
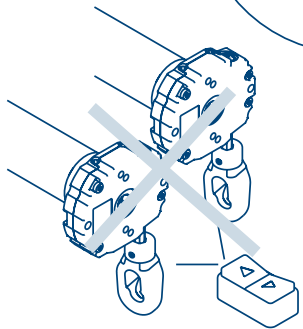
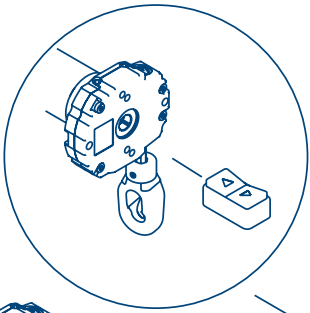
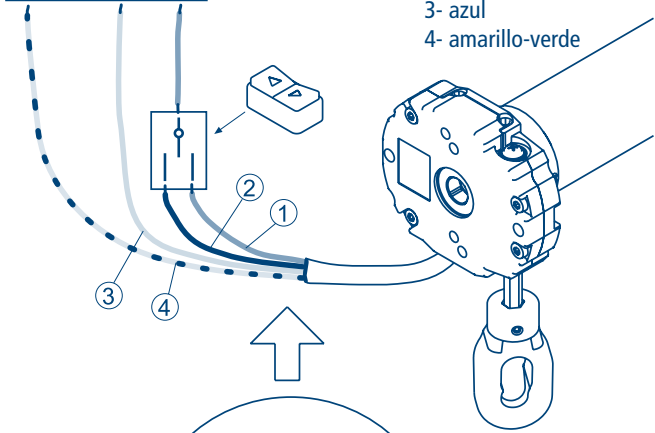

PREPARACIÓN DEL MOTOR

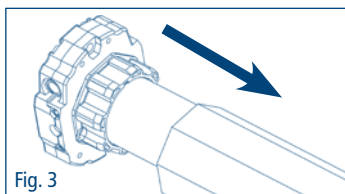
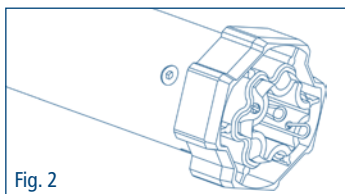
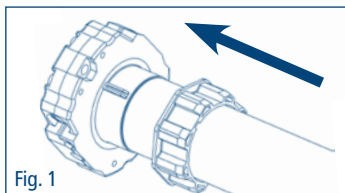
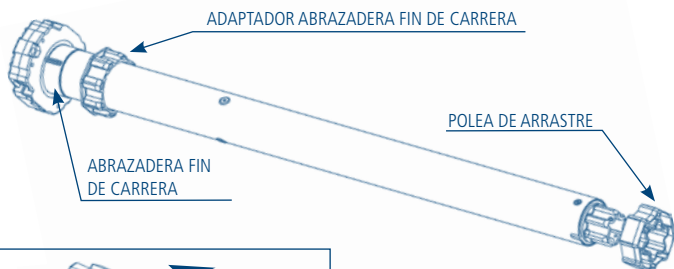

1. Introducir el adaptador en la abrazadera fin de carrera haciendo coincidir la estria con la muesca de referencia y empujar hasta el tope.

2. Montar la polea de arrastre en el perno del motor hasta el clic del resorte de bloqueo.

3. Introducir completamente el motor en el tubo de enrollamiento.

NB: en caso de tubos con perfil redondo la polea de arrastre se tiene que fijar al tubo, esta operación es a cargo del instalador. Para otros perfiles de tubo el ajuste es facultativo.

REGULACIÓN DE LOS FINES DE CARRERA

Los motores tubulares Blue Ocean están previstos de un sistema de fines de carrera electromecánicos, que interrumpe la alimentación cuando el toldo o la persiana enrollable alcanzan el límite de abertura o cierre. Para regular estos límites y adaptarlos al caso específico es suficiente accionar los dos tornillos de regulación colocados en la cabeza del motor. Los límites de fin de carrera están programados a unos 3 giros del rodillo.

1. Para descubrir cual de los dos tornillos hay que utilizar basta observar el sentido de rotación de la abrazadera fin de carrera: si la abrazadera fin de carrera arrastrada por el rodillo gira en la dirección A, utilizar el tornillo de regulación A para ajustar el fin de carrera en ese sentido. Si la dirección es opuesta (B) utilizar el tornillo de regulación B.
2. Accionar el toldo o la persiana enrollable en la dirección en la que se quiere regular el primer fin de carrera. Después de girar varias veces el motor se para en el punto fin de carrera programado precedentemente.
3. Girar el tornillo de regulación conforme al sentido de rotación (punto 1) en la dirección + hasta alcanzar la posición deseada.
4. Invertir el sentido de rotación del motor y ajustar el segundo fin de carrera.

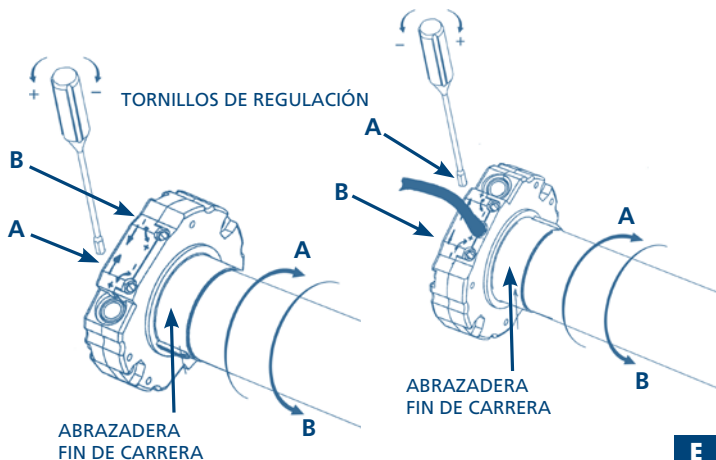

SISTEMI DI MANOVRA PER LA PROTEZIONE SOLARE
MOTION SYSTEMS FOR SOLAR PROTECTION
MOTEURS ET ACCESSOIRES POUR STORES ET FERMETURES
ANTRIEBSSYSTEME FÜR DEN SONNENSCHUTZ
SISTEMAS DE ACCIONAMIENTO PARA PROTECCIÓN SOLAR

Rev: 7 05/2011 - Cod: A4516_6191



CHERUBINI S.p.A.

25081 Bedizzole (BS) - Italy - Via Adige, 55
tel +39 030 6872039 - fax +39 030 6872040 - info@cherubini.it - www.cherubini.it

CHERUBINI Iberia

03630 SAX Alicante - Spain
Avida. Unión Europea, 11-H - P.I. "El Castillo"
Tel. 96 696 75 04 - Fax 96 696 75 05
e-mail: info@cherubini.es - www.cherubini.es

CHERUBINI France

30600 Vauvert - France
ZI du Mas Barbet
Tél. 04 6677 88 58 - Fax 04 6677 92 32
e-mail: info@cherubini.fr - www.cherubini.fr